

記号 SYM	訂正理由	DESCRIPTION	担当 SIGN	年月日 DATE
①	電動機動力に余裕を持たせる為。		藤原	2002.03.18
②	記号'9'の材質'PTFE'及び'12c'の材質'平座金'/'11'を'16'とし、 記号'9'・'10'・'11'・'12a'・'12b'・'15'の部品名称を変更		岡田	2017.10.03

仕 様						
型 式	KVS-4008	KVS-4013	KVS-4021			
タンク容量	Litre					
攪拌液名称						
取付フランジ	JIS 10K 65A					
電 動 機	0.4 kW 単相 100V (50/60Hz)					
回 転 数	188/225r/min	115/138r/min	71/86r/min			
接液部材質	SUS304					
パドル	45° 2枚パドル 2段					
周波数	50Hz	60Hz	50Hz	60Hz	50Hz	60Hz
パドル径D	350	320	400		450	
塗 装 色	S型 ニューアルコン グリーン#11170 (マンセル近似値7.5GY6/4)					
概算重量	20 kg	20.5 kg	21 kg			
台 数	台	台	台	台	台	台

御 客 先

②	16	六角ナット	M6	1	SUS304	
②	15	十字穴付きなべ小ねじ	M5x10L	2	SUS304	
	14	カバー (2), ボディ		1	SUS304	
②	12c	平座金	M8用	4	SUS304	
②	12b	ばね座金	M8用	4	SUS304	
②	12a	六角穴付きボルト	M8x25L	4	SUS304	
②	11	六角ナット	M6	3	SUS304	4013/4021は M8
②	10	六角ボルト	M6x20L	2	SUS304	4013/4021は M8x25L
②	9	六角穴付き止めねじ	M6x15L	2	SUS304	
	8	パドル		2	SUS304	
	7	シャフト, ミキサー		1	SUS304	
	6	サイクロギヤモータ	0.4kW	1	(屋内)	住友重機械工業
	5	スペーサ		(1)	CRゴム	
	4	プレート, フランジ		1	PVC	
	3	ソリッドスリーブベアリング ARF3235LD		1	PTFE	NTN
	2	シャフト, カップリング		1	SUS304	
	1	ボディ (D)		1	AC2B	

記号 SYM	部品番号 PART No.	部品名称 PART NAME	寸 法 S I Z E	個数 QTY	材 料 MATERIAL	質量 MASS	備 考 REMARK
熱処理 HEART TREATMENT		作成 DATE 2000. 4. 19	尺度 SCALE FREE	名 称 ミキサー組立図			
		承認 APP 岡本	検閲 CHK 藤原	作成 DWG 岡田	SRD ANGLE PROJECT.		
		エレクトロニクス工業株式会社		型 式 KVS-4008/4013/4021		図面番号 KVS-530058-2	

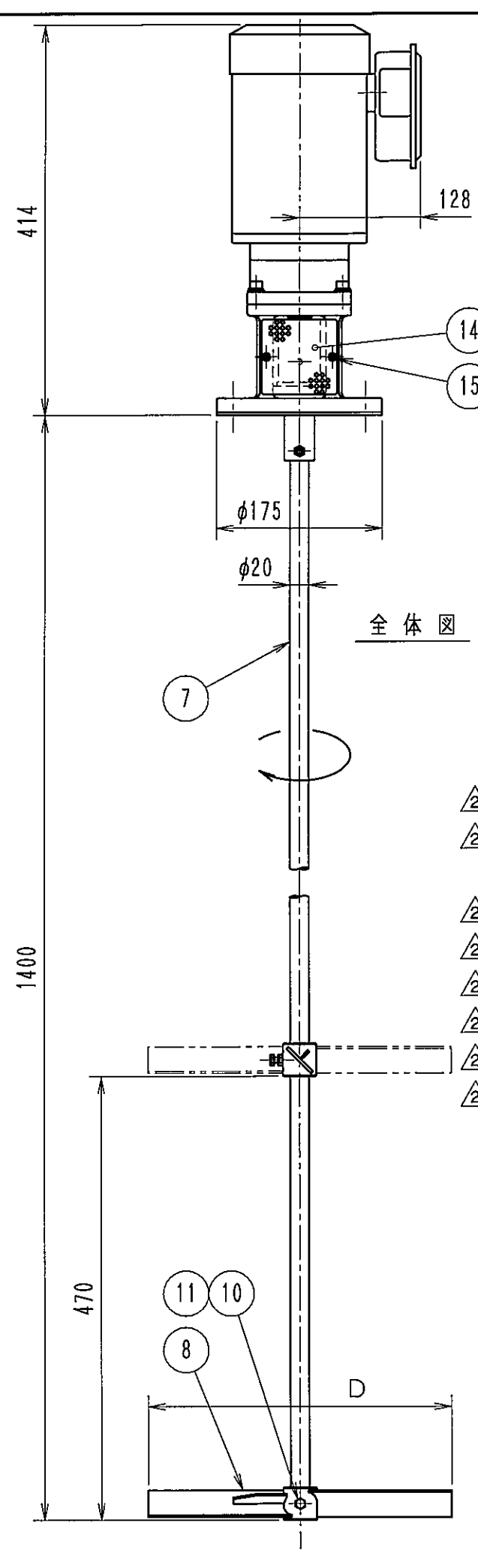

全体図

